

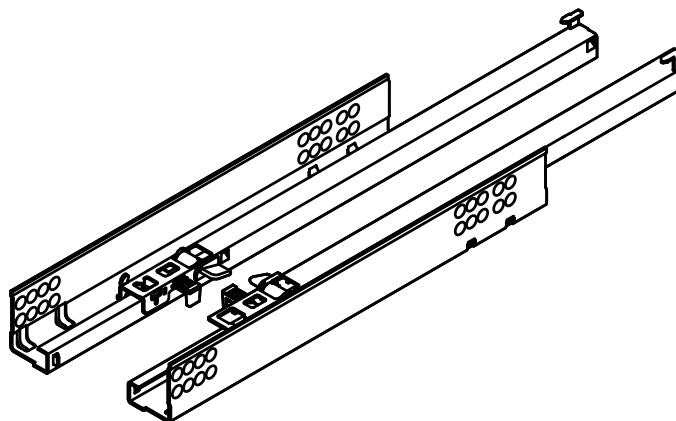
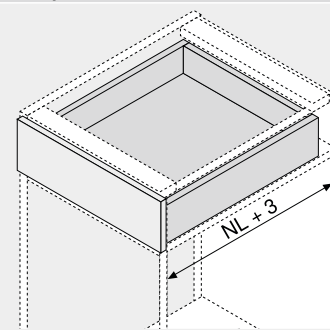

30 Kg
Blumotion

Tamanho

104000257	260
104000258	285
104000259	310
104000260	335
104000261	360
104000262	385
104000263	410
104000264	435
104000265	460
104000266	485
104000267	510
104000268	535
104000269	560

- Extensão parcial oculta TANDEM com encosto limitador macio na abertura e BLUMOTION integrado para um fechamento leve e silencioso
- Ideal para o emprego com SERVO-DRIVE – o sistema elétrico de auxílio de abertura
- Segurança de elevação e ajuste de altura integrados ao sistema de corredeiras
- TANDEM inside – Para um deslizamento suave por toda a vida útil do móvel

Espaço ocupado

NL Comprimento nominal

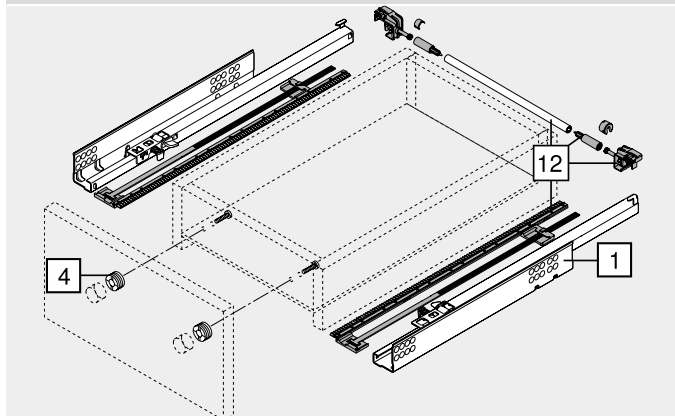
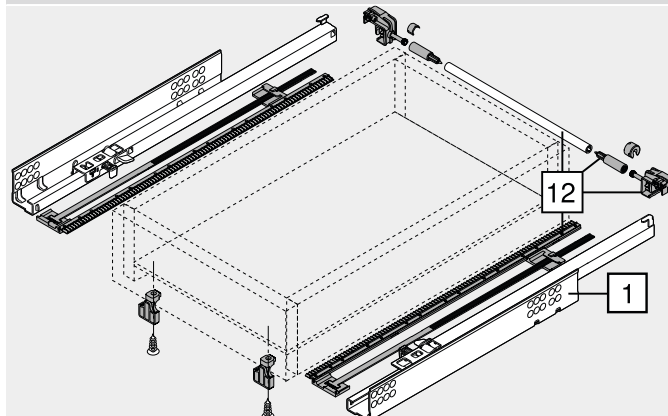
Informações úteis para o pedido
Gaveta

Gaveta interna

VC 2242

4

Ferragem de ajuste frontal

VC 2247

12

Kit estabilização lateral para extensão parcial

Comprimento nominal NL (mm)

Até 410

Até 650



Para cortar - Ideal para largura de gabinete KB 1400 mm

Planificação

Espaço ocupado no gabinete	Gaveta gaveta interna	Gaveta	Gaveta interna
A Distância de 3 mm para intercâmbio com extensão total * +3 mm com estabilização lateral	SKW Largura livre da gaveta LW Largura livre do gabinete	SKL Comprimento da gaveta NL Comprimento nominal * Adicionais +12 mm com estabilização lateral	ISKL Comprimento da gaveta interna SKL Comprimento da gaveta NL Comprimento nominal X Espessura frontal * Adicionais +2 mm com POSISTOP

Posição de aparafusamento – Guias do gabinete

Comprimento nominal NL (mm)

260, 285	
310-435	
460, 485	
510, 535	
560	

Trabalho com gavetas

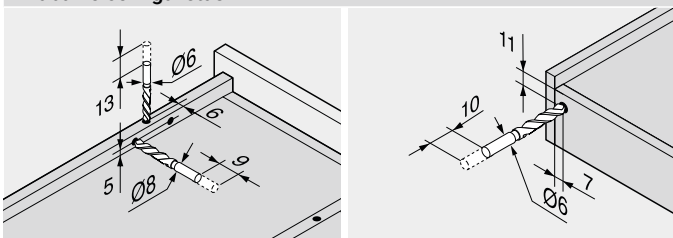

Utilizar gabarito para furações

Trabalho com gavetas

Comprimento nominal NL (mm)	Aleta de encaixe X2 (mm)	Segurança de elevação X1 (mm)
260	205	185
285	220	200
310	230	210
335	245	225
360	275	255
385	285	265
410	300	280
435	310	290
460	335	315
485	350	330
510	360	340
535	375	355
560	405	385

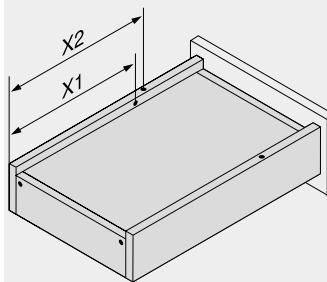

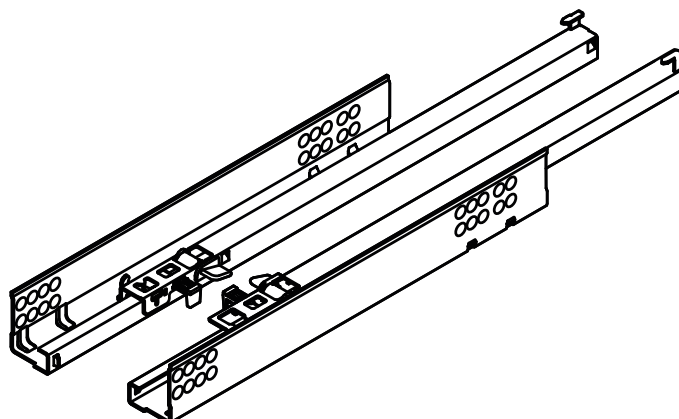

30 Kg
TIP-ON

	Tamanho
104000270	260
104000271	285
104000272	310
104000273	335
104000274	360
104000275	385
104000276	410
104000277	435
104000278	460
104000279	485
104000280	510
104000281	535
104000282	560

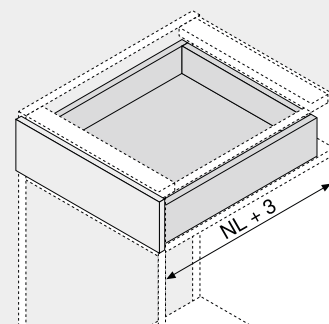
- Extensão parcial oculta TANDEM com encosto limitador macio na abertura e técnica de fechamento automático integrada BLUMATIC
- Ideal para o emprego com TIP-ON – o sistema de auxílio de abertura mecânico
- Segurança de elevação e ajuste de altura integrados ao sistema de corrediças
- Sincronização opcional TIP-ON para a liberação segura também em frentes amplas
- TANDEM inside – Para um deslizamento suave por toda a vida útil do móvel

Espaço ocupado

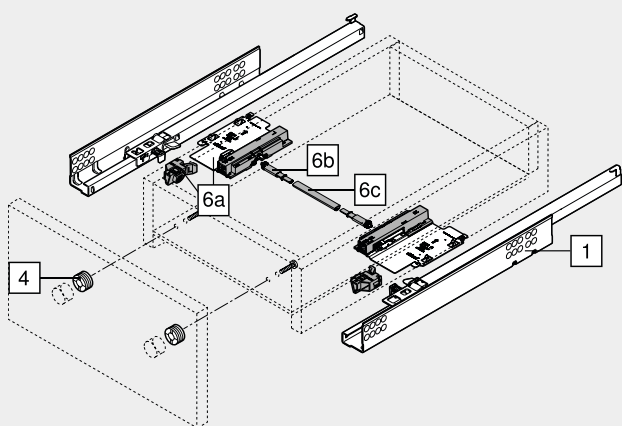
NL Comprimento nominal

Informações úteis para o pedido
Gaveta

VC 2242

4 Ferragem de ajuste frontal

VC 2244

6a TIP-ON e/d (opcional)



Apenas para TANDEM plus

VC 2245

6b Kit TIP-ON-sincronização pinhão

VC 2246

6c TIP-ON-sincronização eixo

 Largura de gabinete KB (mm)
Até 1200

Para cortar

A partir de larg./gabinete KB 600 mm

Recorte

Largura livre do gabinete LW – 277 mm

Planificação

Espaço ocupado no gabinete	Gaveta gaveta interna	Gaveta	Gaveta interna
<p>A Distância de 5 mm para intercâmbio com extensão total +1 mm com TIP-ON</p>	<p>SKW Largura livre da gaveta LW Largura livre do gabinete</p>	<p>SKL Comprimento da gaveta NL Comprimento nominal</p>	<p>ISKL Comprimento da gaveta interna SKL Comprimento da gaveta NL Comprimento nominal X Espessura frontal * Adicionais +6 mm com TIP-ON ** Adicionais +4 mm com TIP-ON</p>

Posição de aparafusamento – Guias do gabinete

Comprimento nominal NL (mm)

260, 285	
310-435	
460, 485	
510, 535	
560	

Área de desengate

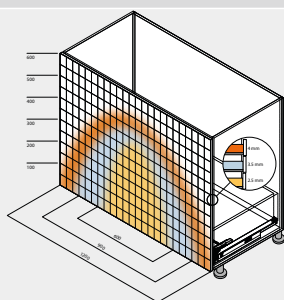

Exemplo para 560H, comprimento nominal NL 500 mm, gaveta com 4 lados, com sincronização

Trabalho com gavetas

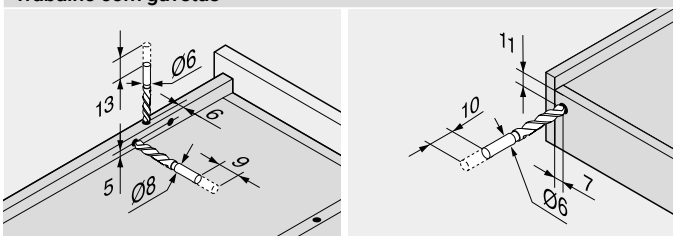

Utilizar gabarito para furações

Trabalho com gavetas

Comprimento nominal NL (mm)	Aleta de encaixe X2 (mm)	Segurança de elevação X1 (mm)
260	205	185
285	220	200
310	230	210
335	245	225
360	275	255
385	285	265
410	300	280
435	310	290
460	335	315
485	350	330
510	360	340
535	375	355
560	405	385

