

PORTAS DE CORRER PIVOTANTES
VC 9663

1

★ Galvanizado  **5,5 kg**

	Comp. Correção	Medida B	Distância de retracção
201000468	350	186	244
201000469	400	236	294
201000470	450	286	344
201000471	500	336	394
201000472	550	386	444
201000473	600	436	494

Conjunto composto por:
 1 - guia/par
 4 - Abraçadeira de montagem

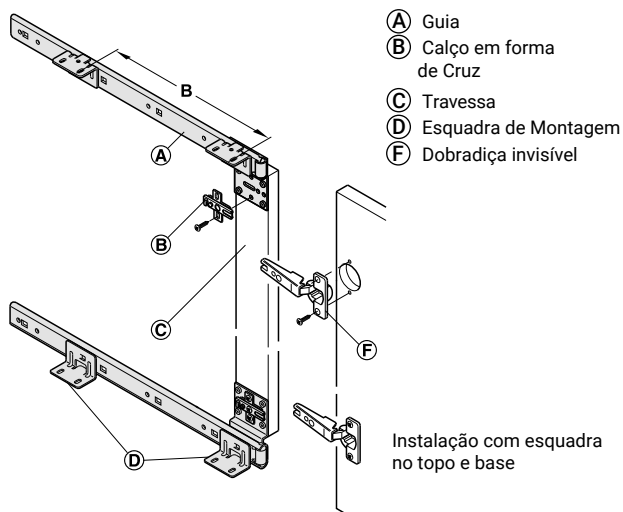
▲ | Encomendar dobradiças separadamente

Altura da Porta: ≤700 mm (≤2,300 mm em combinação com controlo Sincronizado)
Espessura da porta: 16-20 mm

Aplicação e dimensões de instalação
 O suporte de madeira para conectar o corredor superior e inferior deve ser fabricado no local: Comprimento = altura interna do gabinete - 85 mm

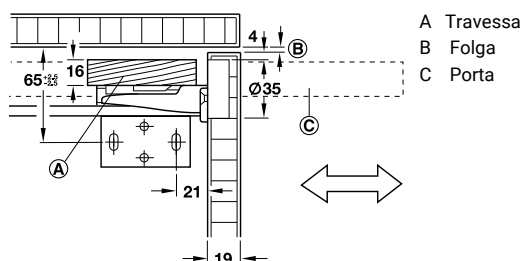
Instalação com esquadras de montagem para o painel de topo e de base

Montagem com painel Intermédio
 para ajustar o braço da dobradiça oculta, encurte ou faça o furo no painel intermédio

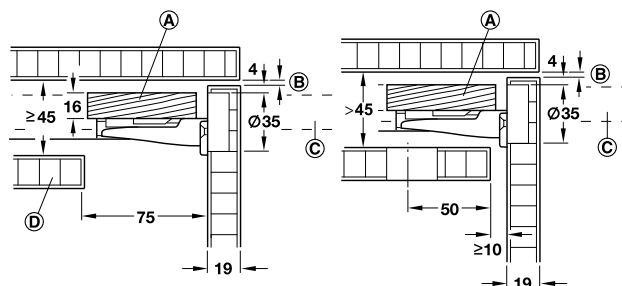

Com o painel intermédio cortado **Com furo de Ø35 mm**
 (A) Travessa (B) Folga (C) Porta (D) Painel Intermédio

Instalação de dobradiças Invisíveis e calços em forma de cruz
 Utilize dobradiças invisíveis com ângulo de Abertura de 95° e desvio de porta max 8 mm para montar a porta

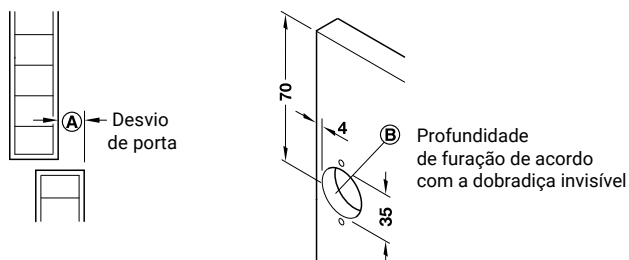

Monte a placa de montagem cruciforme no corredor.



KIT PARA PORTAS COM ALTURA >700 E <2300

VC9686

1

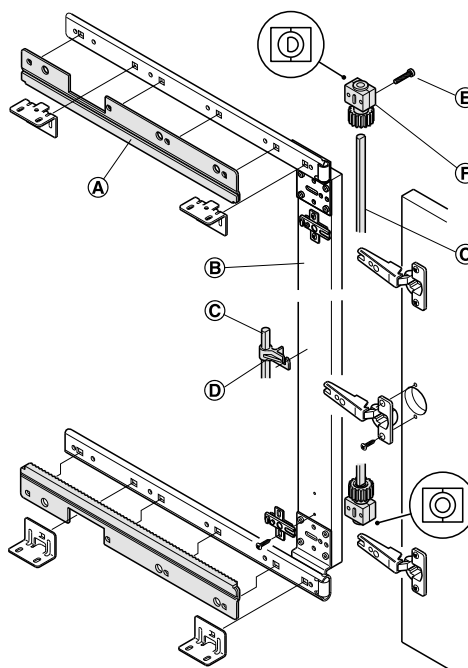

- A Carril dentado
- B Travessa
- C Vareta
- D Guia da vareta
- E Parafuso de fixação
- F Roda dentada

25 KG
 16-20
 MAX 2300
 1200
 (1 Porta) 600/Folha

NECESSÁRIO ENCOMENDAR SEPARADAMENTE VC9663 E VC9696

Conjunto para 1 Porta:

- 1 - par de carris dentados
- 2 - rodas dentadas
- 2 - parafusos de fixação M4 x 25 para montagem aparafusada
- 1 - guia da vareta

Adequado para sistema de correr

201000558	350
201000559	400
201000560	450
201000561	500
201000562	550
201000563	600

Montagem de dobradiças invisíveis e placas de montagem em forma de cruz

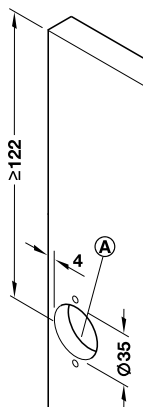

A Profundidade de furação de dobradiça invisível

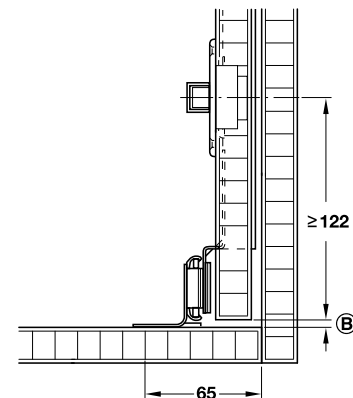

B Folga

Montar a placa de montagem em forma de cruz. Manter uma distância, pelo menos, 122 mm quando montar as dobradiças invisíveis.

VARETA

★ Aço Niquelado

VC9696

1

201000564

